

FECHA:	03/05/2016	PLACA:	CW0993
ATENDIDO PARA:	Compañía de Seguros		
No. INPECCIÓN:	1421397626	ROMBO:	3
CENTRO DE INSPECCIÓN:	MOVIL CALI NO. 7		

CERTIFICADO
ASEGURABLE: SI "Depende de políticas de aceptación de las compañías aseguradoras"

DATOS	MARCA	CHEVROLET	TIPO PINTURA	Metalizada	Chequeo control de Calidad	COMPañIA	PROMEDICO - FINANCIACION	Chequeo control de Calidad
	CLASE	AUTOMOVIL	MODELO	2009		SUCURSAL	CALI PRINCIPAL	
	TIPO	OPTRA	CARROCERÍA	AUTO SEDAN		INTERMEDIARIO	DIRECTO PROMEDICO FINANCIA	
	COLOR	ROJO	CILINDRAJE	1598		NOMBRE	PROMEDICO	
	COD. FASEC.	01601214	COMBUSTIBLE	GSL		IDENTIFICACIÓN	890310418	
	No. MOTOR	F16D33566021	NACIONALIDAD	COL		DIRECCIÓN	AV 6AN 22N 54	
	No. CHASIS	9GAJJ52679B168357	TIPO DE CAJA	MT		PROFESIÓN	OTROS Tel. 6604400	
	No. SERIAL	9GAJJ52679B168357	ORDEN	0		V/R CLIENTE	\$ 0,00	
	SERVICIO	PARTICULAR				V/R FASECOLDA	\$ 18.400.000,00	
	KILOMETRAJE	40399				V/R COLSERAUTO	\$ 16.800.000,00 + VR ACCESORIOS	
ENVIADO A	AVENIDA 6AN NO. 22N-54			V/R ACCESORIOS	\$ 180.000,00			

ESTADO GENERAL	LATONERÍA	#####	92%	
	PINTURA	#####	100%	
	VIDRIOS	#####	100%	
	CHASIS	#####	100%	
	TAPICERÍA	#####	85%	
	FUGAS FLUIDOS	#####	91%	
	IDENTIFICACIÓN	#####	100%	
		0% - 59%	60% - 89%	90% - 100%
		Deficiente	Aceptable	Optimo

El esquema aquí mostrado es una aproximación al verdadero modelo de su vehículo

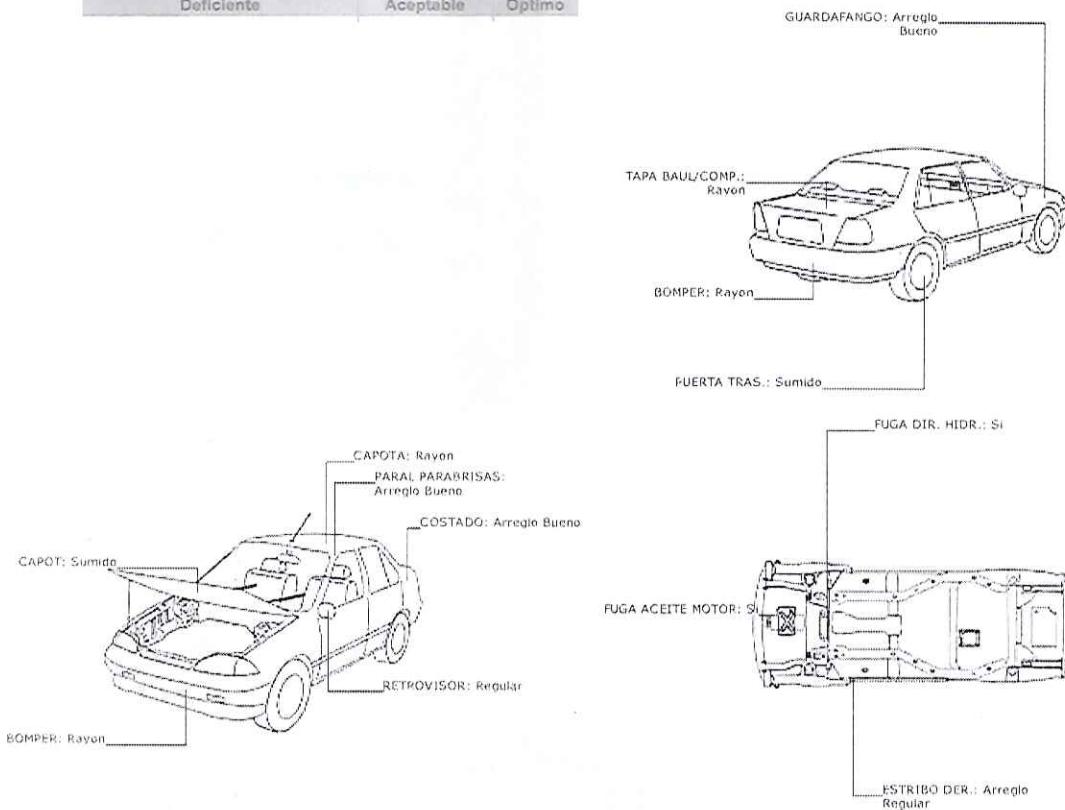
Observaciones: KM: 40399. VEHICULO PRESENTA CORROSION EN TANQUE SILENCIADOR, AMORTIGUADOR DEL IZQUIERDO CON FUGA, RADIO PIDE CODIGO PARA FUNCIONAR, DESCUADRE EN CAPOT Y BOMPER DELANTERO, SE SUGIERE CAMBIAR FLUIDOS, COJINERIA SUCIA., PINTURA PRESENTA IMPUREZAS, PINTURA CON ACABADO PIEL NARANJA, SE SUGIERE SOLICITAR EL CERTIFICADO DE TRADICION PARA DESCARTAR, MULTAS, EMBARGOS Y OTROS,

DESCRIPCIÓN	MARCA - REFERENCIA	CANTIDAD	VALOR	DESCRIPCIÓN	MARCA - REFERENCIA	CANTIDAD	VALOR
<input checked="" type="checkbox"/> ORIGINAL <input type="checkbox"/> OPCIONAL <input checked="" type="checkbox"/> NO TIENE							
RADIO				RADIO CON UNIDAD CD			
EQUALIZADOR				CAJA DE CD'S			
PLANTA				PARLANTES			
TWITTER				VIDRIOS ELECTRICOS			
PELICULA DE SEGURIDAD				DESEMPAÑADOR			
ESPEJO RETROVISOR				ESPEJO ELECTRICOS			
PLUMILLA TRASERA				BIQUEO CENTRAL			
3er.STOP				DIRECCIÓN ASISTIDA			
DIRECCIÓN HIDRAULICA				LLANTAS			
AIRE ACONDICION.				COPAS			
LLANTAS				RINES			
AMPLIACIONES				ALARMA			
RELOJ				CINTURONES DE SEGURIDAD			
ENCENDIDOR				TAPICERIA DE CUERO			
TAPICERIA DE CUERO				EXPLORADORAS			
EXPLORADORAS				PORTA EQUIPAJE			
PORTA EQUIPAJE				TECHO CORREDIZO			
TECHO CORREDIZO				SPOILER			
SPOILER				OTROS			
OTROS							
OPCIONAL							
LLANTAS	CONTINENTAL 195/55 R15	5	\$ 0,00				
ABS	ORIGINAL ORIGINAL	1	\$ 0,00				
AIR BAG	ORIGINAL ORIGINAL	2	\$ 0,00				

FRENOS

RUEDAS DELANTERAS

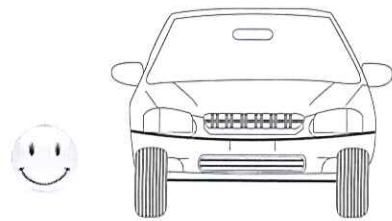

60 %

58 %

(%) PORCENTAJE EFICACIA DE FRENADO

0% - 49%	50% - 70%	71% - 100%
Deficiente	Aceptable	Optimo

Observaciones

FRENO AUXILIAR



52 %

(%) PORCENTAJE EFICACIA DE FRENADO

0% - 49%	50% - 70%	71% - 100%
Deficiente	Aceptable	Optimo

RUEDAS TRASERAS

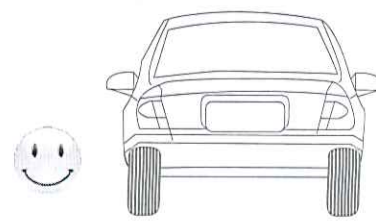

62 %

59 %

SUSPENSION

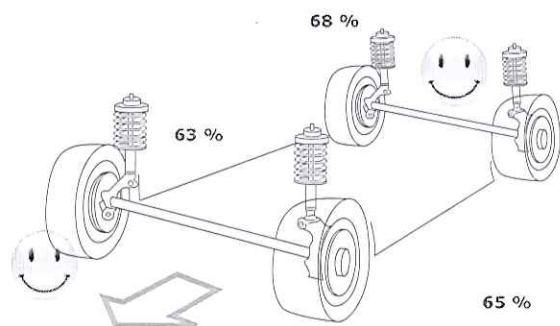

63 %

68 %

69 %

65 %

(%) PORCENTAJE EFICACIA DE SUSPENSION

0% - 39%	40% - 60%	61% - 100%
Deficiente	Aceptable	Optimo

Observaciones

ALINEACION Y LLANTAS

(%) VIDA ÚTIL DE LAS 4 LLANTAS		
0% - 39%	40% - 70%	71% - 100%
Deficiente	Aceptable	Optimo

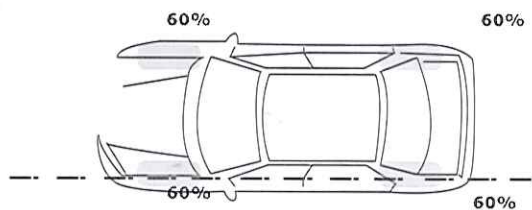

60 %

60 %

VALOR DE DESVIACION EN METROS POR KILOMETRAJE		
0m - 5m	5m - 10m	10m a (+)
Optimo	Aceptable	Deficiente

Observaciones

FOTOS VEHICULO

MARCA CHEVROLET

CLASE AUTOMOVIL

TIPO OPTRA



Firma Cliente: _____
C.C.

Inspector: **FABIO NELSON GARCIA**

El presente reporte está basado en criterios técnicos, de modo que NO genera efecto vinculante en la comercialización del bien. El alcance del servicio se limita al diagnóstico de las partes verificadas, NO determina la vida útil remanente de los componentes y no garantiza su durabilidad, esto depende de los hábitos de manejo y mantenimiento. Las condiciones y accesorios verificados aplican para la fecha y hora del servicio. Los antecedentes de siniestralidad son de uso, manipulación y divulgación exclusivamente de las compañías aseguradoras; COLSERAUTO S.A. ofrece un valor agregado de carácter No comercial, realizando consultas en la página pública de Fasesolda, donde la veracidad, la disponibilidad y el acceso a la información puede presentar limitaciones ajenas a nuestra responsabilidad

BOGOTÁ: CALLE 98A No. 69C-15 PBX: (1)7452121 FAX: (1)6245104/2713050 - BOGOTÁ PESADOS: AV. CARRERA 86 No. 17-10 TEL.: (1)7452121 - BARRANQUILLA: CARRERA 53 No. 66-23 TEL.: (5)3850304 - 3686446 TELEFAX: (5)3850702 - CALI: AV. 3N No. 60N-15 TELS.: (2)6801663/64 FAX: (2)6800676 CALI SUR: CARRERA 55 No. 11-55 TEL.: (2)3104141 - BUCARAMANGA: CARRERA 20 No. 51A-106 TEL.: (7)6322959 TELEFAX: (1)6328888 - MEDELLÍN: CARRERA 48 (AV. LOS INDUSTRIALES) No. 20-37 TEL.: (4)2629352 FAX: (4)6041737 - CÚCUTA: CALLE 0 No. 7A-152 VÍA AL AEROPUERTO TEL.: (7)5877260.

RESTO DEL PAIS Y HORARIOS DE ATENCION CONSULTENOS EN WWW.COLSERAUTOS.COM

LO ASESORAMOS EN LA COMPRA DE SU VEHÍCULO USADO

Chequeo control de Calidad

Chequeo control de Calidad

Chequeo control de Calidad

FECHA:	03/05/2016	No. Informe	1421397626
PLACA:	CWO993	Ciudad	MOVIL CALI NO. 7

INFORME TÉCNICO

Este documento es valido UNICAMENTE en ORIGINAL
Este contiene sistemas de seguridad

DATOS	MARCA	CHEVROLET	NOMBRE	PROMEDICO
	CLASE	AUTOMOVIL	CEDULA DE CIUDADANIA (NIT)	890310418
	TIPO	OPTRA	DIRECCIÓN	AV 6AN 22N 54
	MODELO	2009	TELÉFONO	6604400
	NACIONALIDAD	COL	Rombo	3
	COLOR	ROJO		
	CILINDRAJE	1598		
	No.MOTOR		No.SERIE	No.CHASIS
F16D33566021		9GAJJ52679B168357	9GAJJ52679B168357	

DOCUMENTOS		

IMPRONTAS	MOTOR	
	SERIAL	
	CHASIS	

CONCEPTO	ESTE CONCEPTO TÉCNICO ESTÁ BASADO EN LA REVISIÓN DE LOS SISTEMAS DE IDENTIFICACIÓN EN CUANTO A SU ORIGINALIDAD.		
	Analizados los guarismos se determinó que se encuentran: CWO-993		
	Original	<input checked="" type="checkbox"/>	Regrabado
	Grabado	<input type="checkbox"/>	<input type="checkbox"/>
Observaciones	RECLAMACIONES : NO SE ENCONTRÓ INFORMACIÓN REGISTRADA EN LA BASE DE DATOS. SE SUGIERE VERIFICAR EL CERTIFICADO DE TRADICIÓN PARA DESCARTAR, MULTAS, EMBARGOS Y OTROS.		
Firma Agente (R) Técnico en identificación de automotores			Firma Cliente C.C
<p>Este documento esta amparado por las normas nacionales que protegen los derechos de Autor. Prohibida su ejecución o reproducción Total o Parcial, así como su traducción a cualquier idioma sin autorización escrita de su titular.</p> <p>Este informe emitido por COLSERAUTO S.A está basado exclusivamente en criterios técnicos. La documentación que ampara la legalidad del vehículo debe ser confirmada oportunamente por las entidades pertinentes. Así mismo no genera ningún efecto vinculante en la comercialización del vehículo inspeccionado.</p>			
GO-FO-015 Versión 1.	BOGOTÁ: CALLE 98A No. 69C-15 PBX: (1)7452121 FAX: (1)6245104/2713050 - BOGOTÁ PESADOS: AV. CARRERA 86 No. 17-10 TEL.: (1)7452121 - BARRANQUILLA: CARRERA 53 No. 66-23 TEL.: (5)3850304 - 3686446 TELEFAX: (5)3850702 - CALI: AV. 3N No. 60N-15 TELS.: (2)6801663/64 FAX: (2)6800676 CALI SUR: CARRERA 55 No. 11-55 TEL.: (2)3104141 - BUCARAMANGA: CARRERA 20 No. 51A-106 TEL.: (7)6322959 TELEFAX: (1)6328888 - MEDELLÍN: CARRERA 48 (AV. LOS INDUSTRIALES) No. 20-37 TEL.: (4)2629352 FAX: (4)6041737 SANTA MARTA: AV. FERROCARRIL No. 21-100 TEL.: 313 3955216 - CÚCUTA: CALLE 0 No. 7A-152 VÍA AL AEROPUERTO TEL.: (7)5877260 RESTO DEL PAÍS Y HORARIOS DE ATENCIÓN CONSULETOS EN WWW.COLSERAUTO.COM		

PERITAJE COMERCIAL

FECHA:	03/05/2016	PLACA:	CW0993
ATENCIÓN PAZ:	Nº 140241 Compañía de Seguros		
No. INSPECCION:	1421397626	ROMBO:	3
CENTRO DE INSPECCION:	MOVIL CALI NO. 7		
ASEGURABLE:	No Aplica		

DATOS

Chequeo control de Calidad

MARCA	CHEVROLET	TIPO PINTURA	Metalizada
CLASE	AUTOMOVIL	MODELO	2009
TIPO	OPTRA	CARROCERIA	AUTO SEDAN
COLOR	ROJO	CILINDRAJE	1598
COD. FASEC.	01601214	COMBUSTIBLE	GSL
No. MOTOR	F16D33566021	NACIONALIDAD	COL
No. CHASIS	9GAJ352679B168357	TIPO CAJA	MT
No. SERIAL	9GAJ352679B168357	ORDEN	0
SERVICIO	PARTICULAR	KILOMETRAJE	40399

NOMBRE	PROMEDICO
IDENTIFICACION	890310418
DIRECCION	AV 6AN 22N 54
TELEFONO	6604400
V/R CLIENTE	\$ 0,00
V/R FASECOLDA	\$ 18.400.000,00
V/R COLSERAUTO	\$ 16.800.000,00
V/R ACCESORIOS	\$ 180.000,00

MOTOR

Chequeo control de Calidad

ITEM	RESPUESTA
Viscosidad aceite motor	NORMAL
Nivel refrigerante motor	NIVEL NORMAL
Nivel líquido de frenos	NIVEL NORMAL
Nivel agua limpiavidrios	NIVEL NORMAL
Nivel aceite dirección hidráulica	NIVEL NORMAL
Nivel líquido embrague	NIVEL NORMAL
Nivel aceite motor	NIVEL NORMAL
Funcionamiento A/A	FUNCIONA
Soporte caja de velocidades	BUENO

ITEM	RESPUESTA
Estado mangueras radiador	BUENO
Estado correas	REGULAR *
Tensión Correas	REGULAR *
Estado filtro de aire	BUENO
Estado cables instalación de alta	BUENO
Estado externo batería	BUENO
Estado radiador	BUENO
Estado radiador A/A	BUENO
Estado soporte motor	BUENO
Estado carcasa caja de velocidades	BUENO

EXTERIORES

Chequeo control de Calidad

ITEM	RESPUESTA
Funcionamiento luces bajas	FUNCIONA
Funcionamiento luces altas	FUNCIONA
Funcionamiento luces medias	FUNCIONA
Funcionamiento direccionales	FUNCIONA
Funcionamiento luces freno	FUNCIONA
Funcionamiento luces reversa	FUNCIONA
Funcionamiento luces Parqueo	FUNCIONA

ITEM	RESPUESTA
Funcionamiento luces placa	FUNCIONA
ajuste cierre puerta delantera derecha	BUENO
Ajuste cierre puerta trasera derecha	BUENO
Ajuste cierre tapa baúl / compuerta;	BUENO
Ajuste cierre puerta trasera izquierda	BUENO
Ajuste cierre puerta delantera izquierda	BUENO
Ajuste cierre capot	BUENO
Funcionamiento luces exploradoras	NO FUNCIONA *

INTERIOR

Chequeo control de Calidad

ITEM	RESPUESTA
Funcionamiento limpiabrisas delantero	FUNCIONA
Funcionamiento limpiabrisas trasero	NA
Funcionamiento luz interior	FUNCIONA
Funcionamiento calefacción	FUNCIONA
Funcionamiento encendedor	FUNCIONA
Funcionamiento radio	NO FUNCIONA *
Funcionamiento velocímetro	FUNCIONA
Funcionamiento tacómetro	FUNCIONA
Funcionamiento indicadores Gas-Temperatura-Aceite	FUNCIONA
Funcionamiento espejos eléctricos	FUNCIONA
Funcionamiento reloj	FUNCIONA

ITEM	RESPUESTA
Funcionamiento pito	FUNCIONA
Funcionamiento asientos delanteros	FUNCIONA
Estado tapicería asientos	BUENO
Estado tapicería techo	BUENO
Estado carteras puertas	BUENO
Funcionamiento switch facilidad de arranque	FUNCIONA
Estado timon	BUENO
Funcionamiento desempañador	FUNCIONA
Funcionamiento techo corredizo	NA
Testigo ABS	FUNCIONA
Testigo Airbag	FUNCIONA
Testigo check Engine	FUNCIONA

PARTE BAJA

Chequeo control de Calidad

ITEM	RESPUESTA
Fuga aceite motor	FUGA SIN GOTE0
Fuga aceite caja de velocidades	SIN FUGA
Fuga aceite caja de transmisión	NA
Fuga líquido de frenos	SIN FUGA
Fugas aceite dirección hidráulica	FUGA SIN GOTE0
Fugas líquido bomba embrague	SIN FUGA
Fugas aceite por amortiguadores	FUGA SIN GOTE0
Fugas tanque combustible	SIN FUGA
Estado brazos dirección rotulas	BUENO

ITEM	RESPUESTA
Estado tanque silenciador	REGULAR *
Estado tubo exhosto	BUENO
Estado tanque catalizador de gases	BUENO
Estado cauchos suspension	BUENO
Estado tijeras	BUENO
Estado guardapolvos ejes	BUENO
Estado carter	BUENO
Estado protectores inferiores	BUENO
Estado guarda polvo caja dirección	BUENO
Estado tubería frenos	BUENO

Inspector _____

Firma Cliente: _____

C.C.

COPYRIGHT © 2007 COLSERAUTO S.A.

El presente reporte está basado en criterios técnicos, de modo que NO genera efecto vinculante en la comercialización del bien. El alcance del servicio se limita al diagnóstico de las partes verificadas, NO determina la vida útil remanente de los componentes y no garantiza su durabilidad, esto depende de los hábitos de manejo y mantenimiento. Las condiciones y accesorios verificados aplican para la fecha y hora del servicio.

SERVICIO AL CLIENTE
PBX BOGOTÁ (571) 745 2121
RESTO DEL PAIS 01 8000182121
www.colserauto.com



Fecha 04/05/2016

A QUIEN INTERESE

Ciudad:

CALI

Referencia:

Concepto técnico vehículo **CWO993**
Placa:

Respetados Señores:

Por medio de la presente nos permitimos informarle que revisados y analizados los sistemas de identificación correspondiente al vehículo

Placa	Clase	N° Chasis	N° Motor	Modelo
CWO993	AUTOMOVIL	9GAJJ52679B168 357	F16D33566021	2009
Marca	Tipo	N° Serial	Servicio	Cilindraje
CHEVROLET	PARTICULAR	9GAJJ52679B168 357	PARTICULAR	1598

Se establece que:

Cod Novedad Novedad

52	NO PRESENTA ANOTACIONES A LA FECHA EN NUESTRA BASE DE DATOS
218	SE SUGIERE SOLICITAR EL CERTIFICADO DE TRADICIÓN PARA DESCARTAR, MULTAS, EMBARGOS Y OTROS



Dirección Central Técnica

COLSERAUTO S.A

www.colserauto.com

PBX 7452121



La información emitida por Colserauto S.A. está basada en sus bases de datos y criterios técnicos propios. Esta información no sustituye la información entregada por las autoridades y/o entidades competentes. Así mismo, no genera ningún efecto vinculante en la comercialización del vehículo inspeccionado.

Colserauto S.A.
www.colserauto.com
PBX: (57 1) 7452121